

K Spannfutter für Spannzangen ISO 15488 (DIN 6499) System ER - Mini ISO 12164 | HSK-A

Collet chucks for collets ISO 15488 (DIN 6499) ER-system - Mini
Mandrins à pinces pour pinces ISO 15488 (DIN 6499) système ER - Mini

(DIN 69893-1 | HSK-A)



Verwendung:
Zur Aufnahme von Werkzeugen mit Zylinderschaft in Spannzangen.

Application:
For mounting straight-shank tools in collets.

Application:
Destiné à recevoir les outils avec les queues de forme cylindrique dans les pinces de serrage.

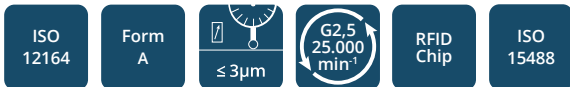
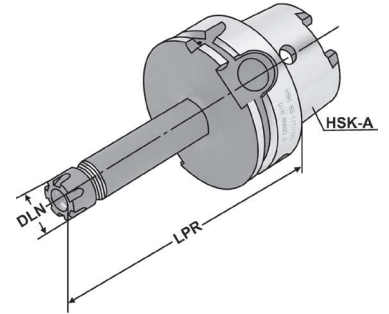

5

Bestell-Nr. Order no. Référence	HSK	DCONWS Spannbereich Capacity Capacité	Typ	LPR	DLN	THID
A32.02.07.M	HSK-A 32	1 - 7	4008E ER 11	50	16	M5
A32.02.10.M	HSK-A 32	1 - 10	426E ER 16	50	22	-
A32.02.16.M	HSK-A 32	2 - 16	430E ER 25	80	35	M8
A40.02.07.M	HSK-A 40	1 - 7	4008E ER 11	40	16	-
A40.02.10.M	HSK-A 40	1 - 10	426E ER 16	80	22	M8
A50.02.07.M	HSK-A 50	1 - 7	4008E ER 11	60	16	M6
A50.02.10.M	HSK-A 50	1 - 10	426E ER 16	60	22	-
A63.02.07.1	HSK-A 63	1 - 7	4008E ER 11	100	16	M8 x 1,25
A63.02.07.2	HSK-A 63	1 - 7	4008E ER 11	160	16	M8 x 1,25
A63.02.07.10.1	HSK-A 63	1 - 10	426E ER 16	100	22	7/16" 20 UNF
A63.02.07.10.2	HSK-A 63	1 - 10	426E ER 16	160	22	7/16" 20 UNF
A63.02.07.13.1	HSK-A 63	1 - 13	428E ER 20	100	28	9/16" 18 UNF
A63.02.07.13.2	HSK-A 63	1 - 13	428E ER 20	160	28	9/16" 18 UNF
A63.02.07.16.1	HSK-A 63	2 - 16	430E ER 25	100	35	11/16" 16 UN
A63.02.07.16.2	HSK-A 63	2 - 16	430E ER 25	160	35	11/16" 16 UN

Lieferumfang: Mit gewichteter Spannmutter
Delivery: With balanced clamping nut
Livraison: Avec écrou de serrage équilibré

